

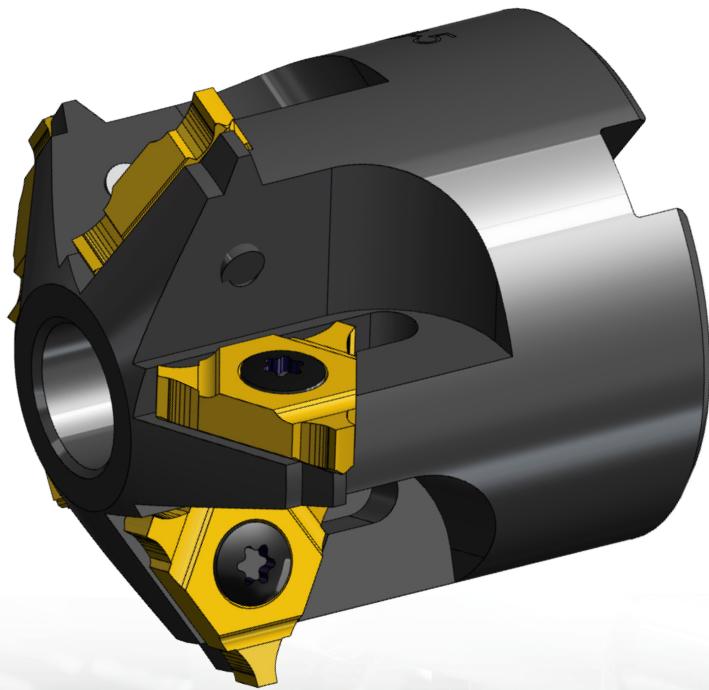

**C.P.T.**  
*Präzisions Werkzeuge*

**Neu**

# Verzahnungsfräsen



## Verzahnungsfräsen

C.P.T. präsentiert neue innovative Werkzeuge für die Herstellung von Zahnrädern, Steckverzahnungen und Zahnstangen. Wir bieten vielseitige Lösungen nach Kundenwunsch an und haben ein breites Spektrum von Wendepplatten in verschiedenen Geometrien und Beschichtungen.

Profile nach DIN 5480, DIN 3960, ASA B5.15-1950 Standards.

Die C.P.T. Verzahnungsfräslinie basiert auf unseren Standard Werkzeughalter. Die Sonder-Wendepplatten werden nach Zeichnung angefertigt und für jede einzelne Anwendung optimiert. Wir sind sehr flexibel und können kurze Lieferzeiten garantieren. Alle Profile sind komplett und sehr präzise geschliffen.

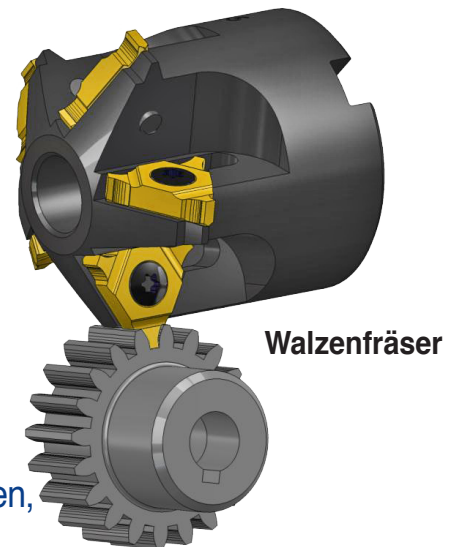

### Hohe Flexibilität

- Das gleiche Werkzeug kann für verschiedene Verzahnungsgrößen und Profile benutzt werden
- Eine Vielfalt von Produktionsoptionen an Bearbeitungszentren, Multi-Task und CNC 5- Achs-Maschinen.
- In den meisten Fällen können die Komponenten mit nur einer Aufspannung bearbeitet werden.

### U-Type Wendepplatten und Halter

- Wendepplatten mit bis zu 3 Schneidkanten
- Mehrere Nuten
- Für relativ große Profile und Hochleistungsschnitte
- Die Plattensitze sind sehr präzise hergestellt und garantieren deshalb nur kleine Ausläufe.

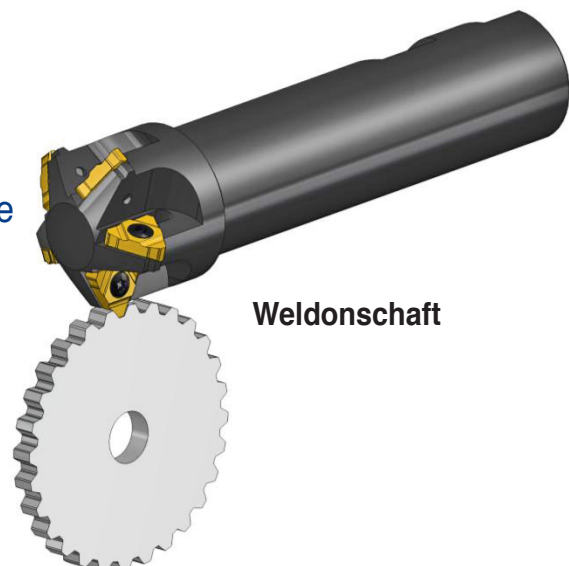

## Mini - MTI

- VHM-Werkzeug für eine hohe Genauigkeit und Stabilität
- Für kleine und mittlere Profile
- 3 bis 6 Schneidkanten
- Große Auswahl an Hartmetallbeschichtungen

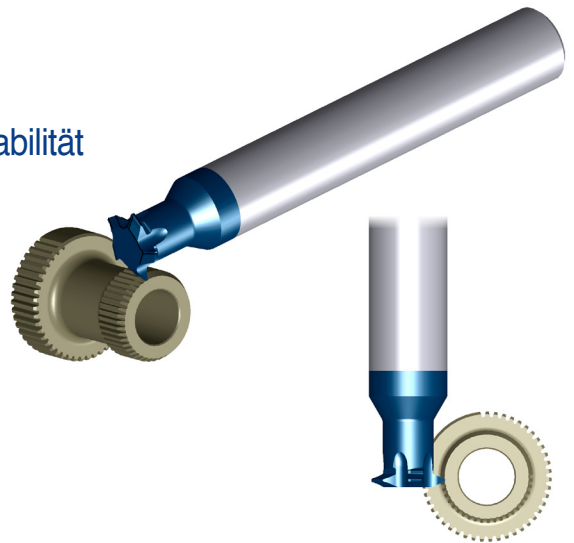

## CMT

- Vertikaler Verzahnungsfräser mit Wendeschneidplatten
- 3 bis 4 Schneidkanten
- Mit Standard Stahl-oder VHM-CMT Halter zu benutzen
- Mit Innenkühlung

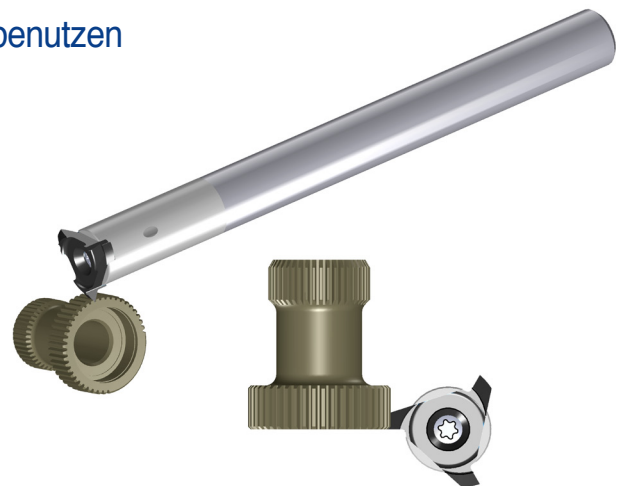

## CMT mit mehreren Nuten

- Mehrere Nuten (6 bis 8) für hohe Leistungen
- Weicher Schnitt
- Mit Standard Stahl-oder VHM-CMT Halter zu benutzen
- Mit Innenkühlung

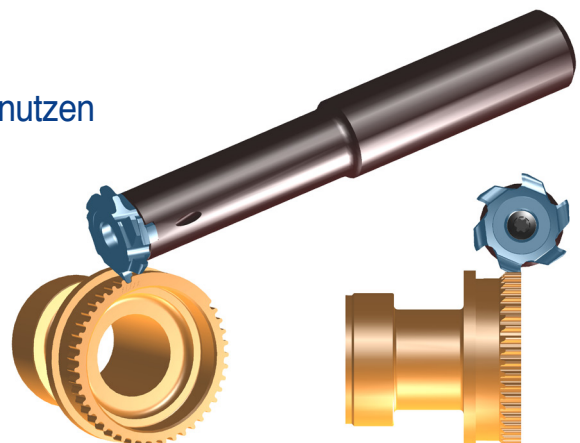



# C.P.T.

Präzisions Werkzeuge

## V-Typ Wendeschneidplatten und Halter

- Wendeplatten mit bis zu 3 Schneidkanten.
- Die Plattensitze sind sehr präzise hergestellt und garantieren deshalb nur kleine Ausläufe.



Scheibenfräser

## Anfrage zum Verzahnungsfräsen

Jede Anfrage hat seine eigene Geometrie und Spezifikationen. Um Ihnen die beste Lösung zu bieten, benötigen wir folgende Daten:

- Verzahnungsstandard
- Eine vollständige Zeichnung der angeforderten Verzahnung mit den folgenden Spezifikationen:
  - Form des Zahnes
  - Anzahl der Zähne
  - Außendurchmesser, Flankendurchmesser und Kerndurchmesser
  - Qualitätsanforderungen
  - Materialangabe
- Bevorzugte Lösung: VHM Werkzeug oder Wendeplatten mit Halter.

### C.P.T. GmbH

Lilienthalstrasse 3, 70825 Korntal-Münchingen, Deutschland.

Tel: +49 (0) 711 814 7730, Fax: +49 (0) 711 814 77320.

E-mail: [info@cpt-werkzeuge.de](mailto:info@cpt-werkzeuge.de) Website: [www.cpt-werkzeuge.de](http://www.cpt-werkzeuge.de)